



i21

操作指南

可以航拍和实时传输的飞行器

- ▲ 本产品适应14岁以上人员使用。
- ▲ 请远离旋转中的桨叶。
- ▲ 详细阅读《免责声明及安全操作指引》。

起飞前准备

飞行器准备

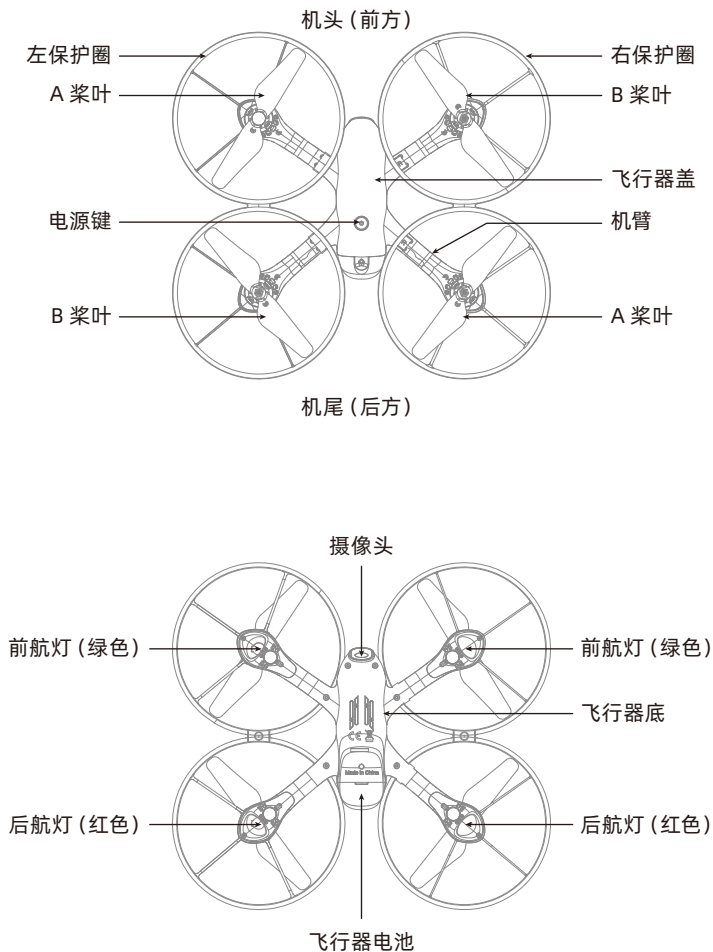

电池充电

原厂配置飞行器电池电量不足，须充电饱和后再使用。

将原厂配置USB充电线与飞行器电池连接，再连接其它USB充电插口。充电时USB充电线指示灯为红色，充电完成成为绿色。



▲ 仅使用原厂配置充电线，建议选择输出为5V 2A电流的适配器。

电池装卸

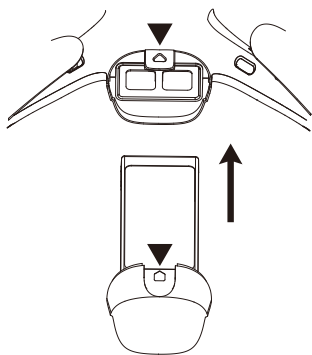

安装：将电池塞进电池仓，推到位。

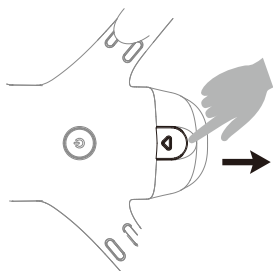

拆卸：用大拇指将飞行器上的电池扣向上顶，再把电池拉出来。

遥控器准备

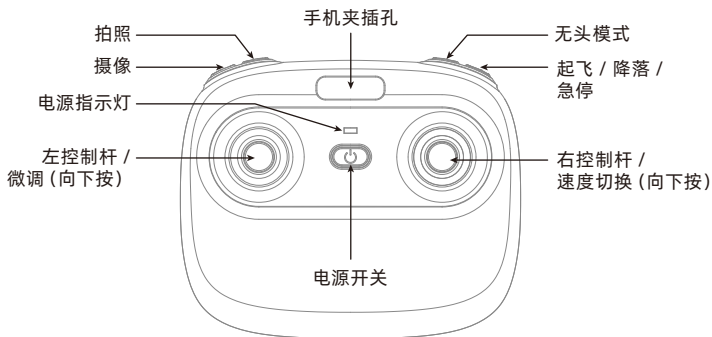

注意：
拍照、摄像功能，只在
连接手机后才起作用。

安装电池

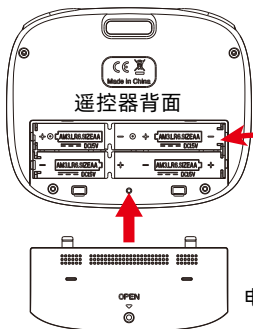

打开遥控器电池盖，按照电池槽中
“+”“-”电极指示，安放同型号电量
饱和的电池（需自备）。



电池盖

4x1.5V AA, 5号电池

安装手机

① 将手机夹插入插孔。

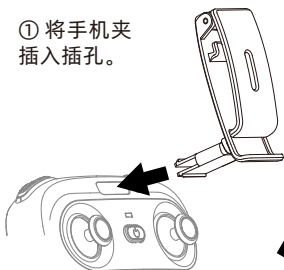

② 拉开手机夹上夹口，将手机放置上下夹口中，松开上夹口，夹紧手机。注意手机侧面的按键不要被夹到。

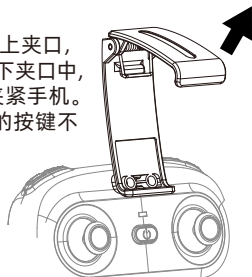

取出手机夹：
按压手机夹的扣位，让其合拢，即可取出。

飞行操作

手机与飞行器连接

手机扫描下载安装APP：优迪FPV

此软件适用于iOS和Android系统的手机。
详细使用请阅读APP里面的“帮助”。



遥控器与飞行器连接

对频

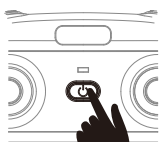

按下

① 开启遥控器，
指示灯为快闪。

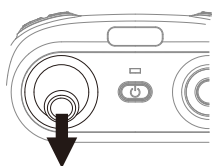

② 将左控制杆向下拉到最低位后松手，指示灯变为慢闪。
遥控器进入对频状态。

③ 长按飞行器电源键2秒开机。
航灯从快闪变为长亮，对频成功。



放置在水平地面上

控制杆操作

左控制杆

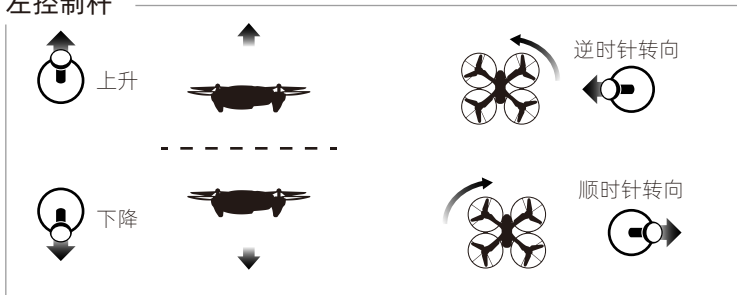

右控制杆

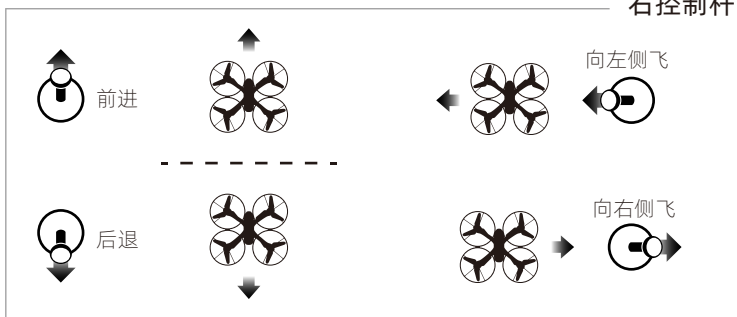

起飞

对频成功后，短按“起飞/降落”键，遥控器发出声音“di”，飞行器自动上升并在1.2米左右高度飞行。

降落

飞行中，短按“起飞/降落”键，遥控器发出声音“di”，飞行器缓缓降落直至着落。

在降落的过程不要操作左遥杆，否则当前指令自动失效。

急停：飞行中，长按“起飞/降落”键大约2秒，遥控器发出声音“di.di...”，飞行器直接坠落。

注意：除非出现紧急情况，否则不要使用此功能。

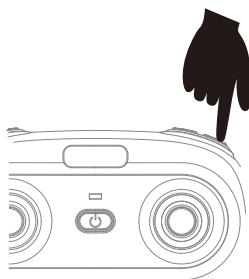

无头模式

默认设置为非无头模式。

无头模式指的是使用者可以无需区分方向即可操作飞行器。该模式适合初学者，或在较难区分飞行器的前后方向时使用。

- ① 无头模式需确保飞行器的前方同操控者的前方一致，操控者不改变遥控器方向，并使飞行器始终保持在操控者前方。
- ② 飞行器的前方与操控者的前方不一致时，飞行器会失控或丢失。

开启：短按“无头模式”键，遥控器发出声音“didi”，进入无头模式，航灯交替闪烁。

关闭：重复此动作，遥控器发出声音“dididi”，退出无头模式，航灯长亮。

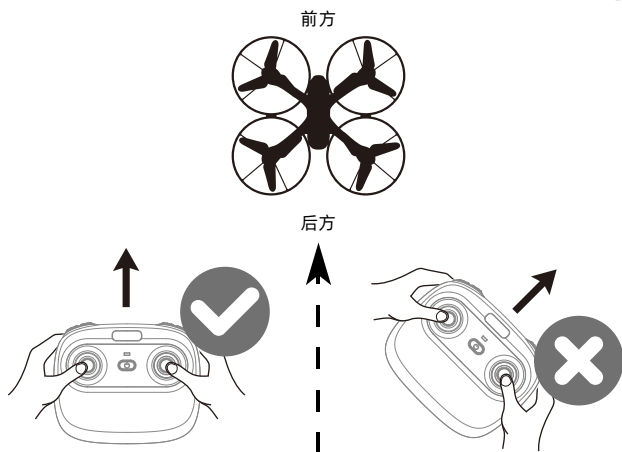
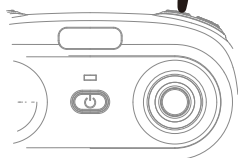

飞行速度切换

右控制杆向下按，发出声音“di”，进入低速模式“L”；

再次向下按，发出声音“di.di”，进入中速模式“M”；

再次向下按，发出声音“di.di.di”，进入高速模式“H”。

开机默认中速模式。

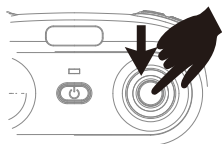

低速：适合于初学者在无风状态下练习。

中速：适合熟练者在微风状态下操作。

高速：适合专业者在户外抗风状态下操作。

拍照

短按“拍照”键一次，拍照一张。
拍照时，遥控器会发出声音“di”。

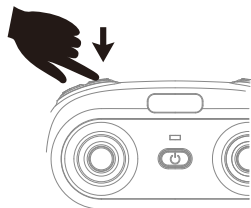

录像

短按“录像”键，进入录像状态。重复此动作，停止录相，保存视频。
录像时，遥控器会发出长音“di..”。

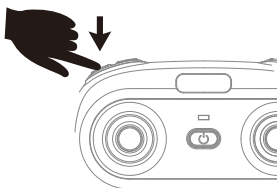

拍摄注意事项

- ① 拍摄的照片和视频将保存到手机图库，可直接查看。
- ② APP必须获得授权许可读取手机图库，才能查看航拍的文件。

飞行微调

前/后微调

起飞时，飞行器朝前偏移，向下按左控制杆，同时右控制杆向下调整，反之向上调整。

左/右侧飞微调

起飞时，飞行器朝左偏移，向下按左控制杆，同时右控制杆向右调整，反之向左调整。

左/右转向微调

起飞时，飞行器头部朝左转向，向下按左控制杆，同时左控制杆向右调整，反之向左调整。

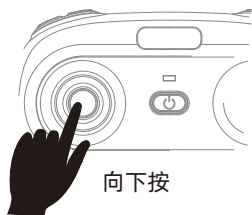

校准（此动作在飞行异常时使用）

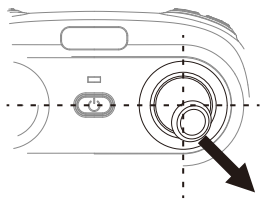

对频成功后，遥控器右控制杆推向右下角45°，飞行器航灯快闪后变为长亮，表示陀螺仪校准完毕。松开右控制杆。

温馨提示：当飞行器出现无法使用微调修正飞行状态、或受到猛烈撞击（或不正常跌落），导致操控困难，此时需要重新进行对频和校正，飞行器必须放置在水平地面上。

解锁/上锁电机

左/右控制杆同时向内推到45°斜角。
电机待命状态时，解锁电机；
电机运行状态时，上锁电机。

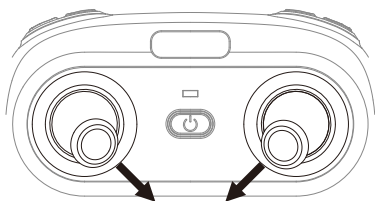

定高模式

智能飞控系统计算悬浮高度，具备更稳定控制性能，让新手也能轻松操控。放开遥杆，飞行器自动悬浮，满足单手操控需求。

注意：桨叶变形或电机受损，定高功能无法使用。

大气压不稳定或台风天气，定高功能无法正常使用。

低电报警

遥控器：当遥控器的电量快耗尽时，遥控器会连续发出声音“di...di...di.....”，此时须尽快返航，更换遥控器电池。

飞行器：当飞行器的电量快耗尽时，遥控器会发出声音“di.di.di.....”，此时必须返航。

卡死保护

① 当桨叶卡住不转动时，启动自动保护功能，电机停止转动。

② 将左控制杆归置最低位置后返回中间位置，自动解除卡死保护功能，飞行器可正常起飞。

超距离报警

当飞行器超出遥控范围时，遥控器会发出声音“didi...didi...didi”，此时飞行器需尽快返回安全遥控范围。

配件更换

保护圈装卸

安装:

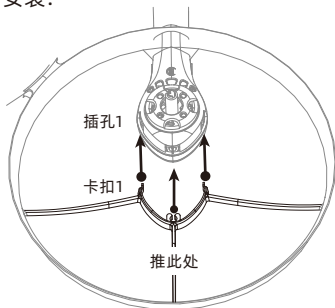

①将保护架的卡扣1对准支架上的插孔1, 用力推到底。

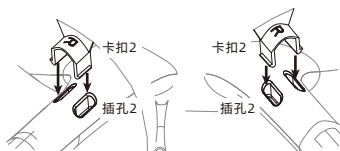

②然后将保护圈卡扣2对准支架上的插孔2, 向下按到到位即可。

拆卸:

按①②反向操作。先拔出卡位2, 再拔出卡位1。

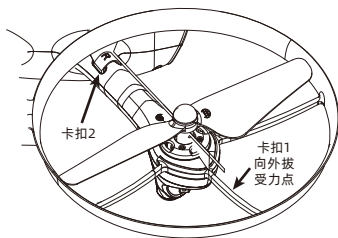

桨叶更换

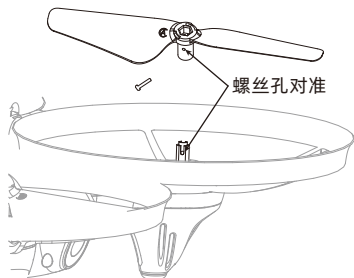

拆卸: 拧出螺丝, 握住桨叶, 以垂直电机的方向向上拔出桨叶。

安装: 桨叶的中心孔对准电机轴垂直电机方向向下压入桨叶。桨叶上的螺丝孔对应电机轴上的螺丝孔, 拧紧螺丝, 装上桨叶盖。

区分桨叶:
仔细查看桨叶上的字母A/B标注, 须对应电机座上的字母A/B标注。

请确保正确安装桨叶, 否则飞行器不能飞行。

注意事项

- ① 开关机顺序。开始时，先开启遥控器电源，再打开飞行器电源。结束后，先关闭飞行器电源，再关闭遥控器电源。
- ② 操作不当造成坠机。需检查确认飞行器电机、桨叶或电池等配件的连接情况，以及损坏程度，确认无误才能再次飞行。如有损坏请更换新配件，否则容易产生飞行事故。

参数

飞行器

重量	147g (典型值)
尺寸	191mm (对角电机轴心距)
桨叶半径	55mm
飞行高度限制	15m
最大飞行时间	10分钟(无风)
最大抗风速	1级
工作温度	0°C 至 40°C
工作频率	2.4Ghz / 2.4G wifi

飞行器电池

容量	1000mAh
电压	3.7V
电池类型	LiPo
充电温度	5°C 至 40°C
充电时间	约180分钟

遥控器

工作频率	2.4Ghz
最大传输距离	50m (室外无干扰无障碍)
移动设备支架	适用于智能手机
工作温度	0°C 至 40°C
电池	4x1.5V, AA, 5号电池

照相机

图像分辨率	1280×720p
静态摄影模式	单张拍摄
视频分辨率	1280×720p
图像模式	RGB模式
帧速率	25
支持文件系统	FAT 32
照片格式	JPEG格式
视频格式	MP4压缩格式H.264
工作温度	0°C 至 40°C

APP

应用程序名称	Flyingsee
图像传输系统	WiFi 2.4GHz
实时图像传输	480 p@20 fps
所需操作系统	iOS 9.0或更高版本; Android4.4或更高版本

充电器

输入	5V === 2A
----	-----------

温馨提示：以上数据为优迪玩具实验室测试数据，仅供参考。



锂电池的弃置与回收利用

废弃的锂电池不能随意扔在垃圾桶。请与环境部门，废品代理或者模型的供应商联系，或者离你最近的锂电池回收利用中心联系。



常见问题解析

序号	问题现象	原因分析	解决方法
1	遥控器 指示灯 不亮	电池电量不足	更换相同类型的新电池
		电池正负极装错	参照说明书,遥控器电池组装方法
		接触不良	清理电池同电池片之间的污垢
2	遥控器 同飞行 器无法 连接	指示灯不亮	参考上面的解决方法
		附近有其它信号干扰	重启飞行器和遥控器电源
		操作不当	按说明书操作步骤进行
		遥控器或飞行器受多次猛烈 撞击致电子元件损坏	到经销商购买相应配件及时更换
3	动力不 足或飞 不起	桨叶严重变形	更换相同规格新桨叶
		电池电量不足	按照说明给电池充电
		桨叶装错	按照说明更换正确的新桨叶
4	无法悬 停,偏 向一边	飞行器校准不良	参照指南中的“校准说明”
		桨叶严重变形	更换相同规格新桨叶
		电机座变形后不垂直	更换新的电机座配件
		猛烈撞击后陀螺仪没复位	飞行器平放水平地面约10秒或重启 飞行器电源后照说明校正后飞行
		电机损坏	按照说明更换正确的电机
5	飞行器 指示灯 不亮	电池电量不足	按照说明给电池充电
		电池超过使用期限或电量过 放保护	到经销商购买新电池更换或按 照说明给电池充电
		接触不良	电源插头拔出再正确插进
6	无法看 到图像	附近有其它信号干扰	拔掉排线再接上
		摄像头损坏	到经销商购买新摄像头更换
7	手机模式 难控制	飞行不习惯	仔细阅读手机控制功能简介及有 关正确操作方法,长时间练习。
8	无法定高	桨叶严重变形	更换新桨叶
		电机损坏	更换新电机
		大气压不稳定	参照指南中的定高模式
9	对好频后指示灯 一直快闪; 接收板检测不到 定点功能。	光流板损坏	到经销商购买新的光流板更换
		光流板插头松脱	将光流板插头重新插好

郑重声明

本公司产品不断改进,设计与参数如有变更,恕不另行通知。
本手册上所有资料经过仔细校对,力求准确无误,如有任何错漏,
本公司保留最终解释权。